

GOZNEY°
EU DOC-0509-05

Műszaki kézikönyv

Arc & Arc XL

Élőtűzőn való főzés egyszerűen.

Bevezetés



VESZÉLY

Ha gáz szagot érzel:

Zárd el a gáz ellátást a készülékhez.

Hunyj el minden nyitott lángot.

Ha a szag továbbra is fennáll, távolodj el a készüléktől, és azonnal hívd a tűzoltóságot.



FIGYELMEZTETÉS

Ne tárold vagy használd a benzin vagy egyéb, éghető folyadékok vagy gőzök közelében ennek a készüléknek, vagy bármely más készülékhez.

Nem csatlakoztatott LPG-átmérő tartályt ne tárold ennek vagy bármely más készülék közelében.

Ez a használati útmutató fontos információkat tartalmaz a készülék megfelelő összeszereléséhez és biztonságos használatához.

Olvassa el és kövesse az összes figyelmeztetést és utasítást a készülék összeállítása és használata előtt. Kövesse az összes figyelmeztetést és utasítást a készülék használata közben. Tartsa ezt a kézikönyvet a későbbi referencia érdekében.

Soha ne működtesse ezt a készüléket fedett helyeken. Ezeknek az utasításoknak az elhanyagolása tüzet vagy robbanást idézhet elő, ami anyagi károkat, személyi sérülést vagy halált okozhat.

—

Soha ne hagyja felügyelet nélkül ezt a készüléket.

—

Soha ne működtessék ezt a készüléket 1,5 m-en belül bármilyen épülettől, gyúlékony anyagtól vagy más gázpalacktól.

—

Soha ne működtessen ezt a készüléket 7,5 m-en belül gyúlékony folyadékhoz.

—

Ne töltse meg a főzőedényt a ajtó méretének korlátain túl.

A felhevített folyadékok a főzési folyamat után is forróak maradnak. Soha ne érintse meg a sütőberendezést addig, amíg a folyadékok 45°C vagy annál alacsonyabbra hűlnek.

—

Tűz esetén tartsa távol a készüléktől és azonnal hívja a tűzoltóságot. Ne próbálja vízzel eloltani aolvadó vagy zsírtűzet.

—

A készüléket használat közben távol kell tartani gyúlékony anyagoktól.

—

Csak kültéren használható.

—

Ne módosítsa a készüléket.

Tartalomjegyzék

ÁLTALÁNOS TANÁCSOK	8
EU MEGFELELŐSÉGI NYILATKOZAT	9
ÉLETCIKLUS VÉGE	9
TERMÉKÁTTEKINTÉS	10
ADATTÁBLA	12
1 MŰKÖDTETÉS ÉS TELEPÍTÉS	15
BIZTONSÁGI SZEMPONTOK	16
TŰZ	17
SZÉN-MONOXID	17
2 BEÁLLÍTÁS ÉS TARTOZÉKOK	19
A KÖVEK BEÁLLÍTÁSA	20
A FÜSTCSÓ BESZERELÉSE ÉS ÉGŐVÉDŐ	21
A SÜTŐ MOZGATÁSA	22
A SÜTŐ ELHELYEZÉSE	23
DIGITÁLIS HŐMÉRSÉKLET-KIJELZŐ BEÁLLÍTÁS	25
AJÁNLOTT HŐMÉRSÉKLETTARTOMÁNYOK	27
HIBAKERESÉS	27
E1 HIBAKÓD	27
E3 HIBAKÓD	27
OPCIONÁLIS TARTOZÉKOK	28
ÍV BURKOLAT	28
ÍV ERŐSÍTŐ	28
ÍV FEDÉL	28
3 GÁZ BEGYÚJTÁSA	31
CSATLAKOZTATÁS A GÁZHOZ	32
GÁZBIZTONSÁG	33
AZ	35
GYÚJTÓELEM BESZERELÉSE	35
A GÁZTÖMLŐ CSATLAKOZTATÁSA	36
NYOMÓCSATLAKOZÓS SZABÁLYOZÓ	37
ÓRAMUTATÓ JÁRÁSÁVAL MEGEGYEZŐ/ELLENKEZŐ SZABÁLYOZÓ	37
SZIVÁRGÁS ELLENŐRZÉSE	38
GYÚJTÁS	39

ELSŐ BEGYÚJTÁS	40
GÁZÉGŐ HIBAEHÁRÍTÁSA	41
GÁZ LEKAPCSOLÁSA	42
PATTINTÓS SZABÁLYOZÓ	42
ÓRAMUTATÓ JÁRÁSÁVAL MEGEGYEZŐ/ELLENKEZŐ SZABÁLYOZÓ	43
4 ÁLTALÁNOS KARBANTARTÁS	45
KARBANTARTÁS	46
A VENTURI TISZTÍTÁSA	46
A SÜTŐ TISZTÍTÁSA	47
BELSŐ	47
KÜLSŐ	48
A SZONDA CSERÉJE	49

ÁLTALÁNOS TANÁCSOK

Az Arc rendkívül felforrósodik, és gyermekek nem használhatják. Ne engedje gyermekeket a készülék közelébe működés közben vagy után. Az Arc használat után még néhány óráig forró maradhat.

—

Ne használja lakás, erkély vagy terasz alatt.

—

Ez a készülék kizárólag főzésre szolgál. Más célra, például helyiség fűtésére nem használható.

—

Az Arc sütőt nem hajón, lakóautóban vagy más zárt térben való használatra tervezték.

—

A sütő összeszerelését és üzemeltetését hozzáértő személy végezze.

—

Az alkohol, vényköteles vagy vény nélküli gyógyszerek használata csökkentheti a felhasználó képességét a készülék biztonságos összeszerelésére vagy üzemeltetésére.

—

Ne használjon műanyag vagy üveg eszközöket az Arc sütőben.

—

A sütő használatakor viseljen hőálló kesztyűt.

—

Ne helyezzen az Arc sütőbe olyan tárgyakat, amelyek nagyobbak, mint a sütőnyílás mérete.

—

Ne töltse túl az Arc sütőt, és ne fedje le az égőt.

—

Ne mozgassa az Arc sütőt működés közben.

—

Ne használja az Arc sütőt erős szélben. A szél elolthatja a lángot, illetve szabálytalan légnyomást okozhat, ami miatt a láng és a hő az Arc hátulján távozhat. Nyílt területen használjon szélfogót, de tartsa azt legalább 45 cm-re a készüléktől.

—

Ne öntsön vizet a sütőkőre, mert az megrepedhet, és az olaj vagy zsír miatt veszélyes lehet.

—

Ne viseljen laza, gyúlékony ruházatot vagy ujjat az Arc sütő közelében.

—

A gyártó vagy forgalmazó által lezárt alkatrészeket a felhasználó nem bonthatja meg.

—

Soha ne használjon gázt és fát egyszerre.

—

Cserealkatrészekért lépjen kapcsolatba velünk a enquiries@gozney.com / inquiries@gozney.com címen

EU OGYLETESSZ KIFIZETETTSÉG

Gyártó neve: Gozney Limited Gyártó cím:
Gozney Group Ltd, Bobbys, Harmadik
emelet, The Square, 2-12 Commercial Rd,
Bournemouth BH2 5LP.

Ezúton nyilatkozik, hogy ez a termék

Termék: Arc sütő, Arc XL sütő

Típus(ok):

Arc: GOZ-1485

Arc XL: GOZ-1728

Forgalmazott név: Arc, Arc XL

Megfelel az alábbi EC irányelveknek:

- Gáztárgyak EK rendelet 2016/426 (EU)

- Gáztartozékok (alkalmazás) és
különböző módosítási rendeletek 2018
(UK Statutory Instrument 2018 No. 389)

és hogy a következő harmonizált
szabványok alkalmazásra kerültek:
EN 498:2012

ÉLEJÁRAT

A termék élettartamának végén kérjük,
felelősségteljesen tegye ki

Termékinformáció - Mi van a dobozban

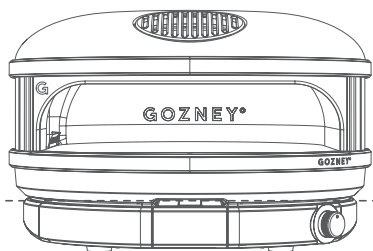

Sütő

Dokkoló pont

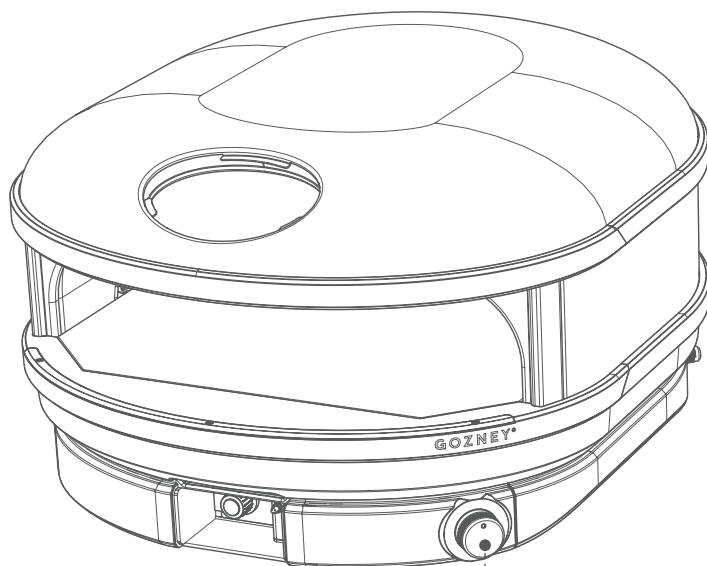

Hőmérő

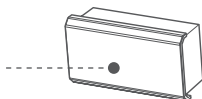

Gázzelep szabályzó gombja

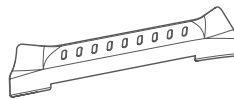

Gázcső és szabályzó

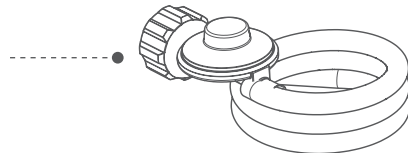

Sütéményvédő (égetésvédő)

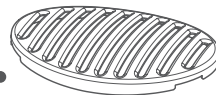

Kibocsátó kéménykivezetés

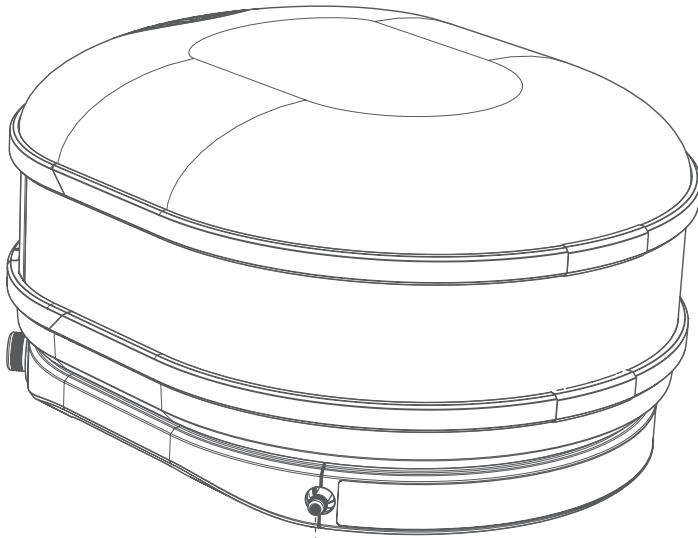

Gázbemenet



Kő beállítása

Szerszám



Torx csavarhúzó

Adat-tábla

Gozney Group Ltd, Bobbys, A harmadik emelet, The Square, 2-12 Commercial Rd, Bournemouth BH2 5LP	
készülék neve:	Gozney Arc Gozney Arc XL
Modell/ típus száma: ív: Arc XL:	GOZ-1485 GOZ-1728
Védjegy név:	Gozney Arc Gozney Arc XL
A gázégő teljes névleges teljesítménye: ív: Arc XL:	4,5 kW az I3B/P(30)I3P(30)I3+(28-30/37)I3B/P(37) I3P(37) I3P(50) I3B/P(50) 5,5 kW az I3B/P(30)I3P(30)I3+(28-30/37)I3B/P(37) I3P(37) I3P(50) I3B/P(50)

Csak kültéri használatra alkalmas.



Kérjük, olvassa el a használati utasítást a készülék beszerelése és használata előtt. Ezt a készüléket az érvényben lévő előírások szerint kell felszerelni, és only használt jól szellőző helyen.

FIGYELMEZTETÉS: a hozzáférhető alkatrészek nagyon forróak lehetnek. Tartsa távol a gyermekeket.
PIN-kód: XXXX/XX/XXXXXX

ARC

A gázégő teljes névleges hőteljesítménye		4,5 kW-ért <small>3B/P(30) 3P(30) 3+ (28-30/37) 3B/P(37) 3P(37) 3P(50) 3B/P(50)</small>							
Bevezető mérete		0,96 mm					1,04 mm		1,07 mm
Gázkategória	<small>3B/P(50)</small>	<small>3P(50)</small>	<small>3+ (28-30/37)</small>		<small>3B/P(37)</small>	<small>3P(37)</small>	<small>3B/P(30)</small>		<small>3P(30)</small>
Gáztípus	Bután, Propan vagy keverékük	Propán	Bután	Propán	Bután, Propán vagy keverékük	Propán	Bután, Propán vagy keverékük		Propán
Gáznyomás	50 mbar	50 mbar	28-30 mbar	37 mbar	37 mbar	37 mbar	30 mbar		30 mbar
Célszám országok	AT, CH, DE, LU, NL	AT, CH, DE, LU, NL	BE, CH, CY, CZ, ES, FR, GB, GR, HR, IE, IT, LV, LU, PL, PT, SK, SI	BE, CH, CY, CZ, ES, FR, GR, HR, IE, IT, LV, LU, PL, PT, SI	BE, FR, IT, IE, GB, GR, PT, ES, CZ, LT, SK, CH, SI, HR, NL, PL	AL, BE, BG, CY, HR, DK, EE, FI, FR, HU, IS, IT, LT, LU, MT, MK, NL, NO, RO, SI, SE, TR	AL, BE, BG, CY, HR, DK, EE, FI, FR, HU, IS, IT, LT, LU, MT, MK, NL, NO, RO, SI, SE		

ARC XL

A gázégő teljes névleges hőteljesítménye		5,5 kW <small>3B/P(30) 3P(30) 3+ (28-30/37) 3B/P(37) 3P(37) 3P(50) 3B/P(50)</small>							
Fűvóka mérete		1,02 mm					1,14 mm		1,15 mm
Gázkategória	<small>3B/P(50)</small>	<small>3P(50)</small>	<small>3+ (28-30/37)</small>		<small>3B/P(37)</small>	<small>3P(37)</small>	<small>3B/P(30)</small>		<small>3P(30)</small>
Gáztípus	Bután, propán vagy ezek keveréke	Propán	bután	Propán	propán	Bután, propán vagy ezek keveréke	Bután, propán vagy keverékük		propán
Gáznyomás	50 mbar	50 mbar	28-30 mbar	37 mbar	37 mbar	37 mbar	30 mbar		30 mbar
Rendeltetési hely országok	AT, CH, DE, LU, NL	AT, CH, DE, LU, NL	BE, CH, CY, CZ, ES, FR, GB, GR, HR, IE, IT, LV, LU, PL, PT, SK, SI	BE, FR, IT, IE, GB, GR, PT, ES, CZ, LT, SK, CH, SI, HR, NL, PL	BE, CH, CY, CZ, ES, FR, GR, HR, IE, IT, LV, LU, PL, PT, SI	AL, BE, BG, CY, HR, DK, EE, FI, FR, HU, IS, IT, LT, LU, MT, MK, NL, NO, RO, SI, SE, TR	AL, BE, BG, CY, HR, DK, EE, FI, FR, HU, IS, IT, LT, LU, MT, MK, NL, NO, RO, SI, SE		

Ez a rész leírja a Gozney Arc helyes működtetését és telepítését.

1

Működés & Telepítés

Biztonsági megfontolások

Ezt a készüléket használatba vétel előtt stabil, egyenletes alapon kell telepíteni.

FIGYELMEZTETÉS: Ez a készülék rendkívül meleg lesz, ne mozgassa működés közben.

FIGYELMEZTETÉS: Tartsa távol a gyerekektől és az állatoktól.

Az Arc egységet és az égőt mindig jól szellőztetni kell.

A készüléket olyan szellőzőfiók alá kell telepíteni, amely eltávolítja a helyiségben lévő egészségre káros anyagokat.

Ne mozgassa vagy hagyja felügyelet nélkül az Arc-et használat közben.

Ne használja az Arc-ot erős szélben. A szél kiolthatja a lángot.

Ne égetjen fát ebben a sütőben.

—
A sütő nagyon meleg lehet. Ne használja a kiegészítő rekeszfedőt működés közben.

—
Ne viseljen gyúlékony laza ruházatot vagy ujjait fedő ruhát.

—
Ne takarja le a sütőnyílást aktív láng esetén, ez kárt tehet a sütőben.

—
Ez a sütő nem szándékozott lakókocsi vagy használt jármű tetejére vagy benne történő telepítésre.

—
A termék éles széleket tartalmazhat! Kérjük, legyen óvatos.

FIGYELMEZTETÉS: Vegye fel a kapcsolatot a helyi önkormányzattal a kültéri grillező készülékek használatára, telepítésére és üzemeltetésére vonatkozó helyi előírásokról.

Szén-monoxid egy rendkívül mérgező gáz, amely a készülék elégtelen szellőzése esetén keletkezhet.

Ezért javasoljuk, hogy tűzifa vagy gáz üzemanyag legyen jól szellőző területen, közvetlen szélvédelmetől távol, és soha ne fedje le a sütőnyílást nyílt láng esetén.

Nehéz megállapítani, hogy a készüléke szén-monoxidot termel-e, mivel illat- és színtelen gáz.

TŰZ

A legtöbb tüzet zsiradék felhalmozódása okozza, vagy (gáz használata esetén) helytelen gázcsatlakozás. Tűz esetén gondoskodjon róla, hogy minden ember és háziállat a lehető legtávolabb legyen.

Használjon tűzoltópor/víz sprayt ha lehetséges, de ha a víz az egyetlen elérhető tűzoltó anyag, alaposan áztassa be a készülék környékét. Ha vizet permetez az Arc-re, ne használjon erős vizieret, mert ez égő zsiradék szóródását okozhatja, ami a tűz további terjedéséhez vezet.

Ez azonban ilyen tüneteket okozhat, ha ki van téve neki:

- Feszesség a homlokon
- Fejfájás
- Gyengeség
- Szédülés
- Hányinger
- Hányás
- Kóma, időszakos izomrángások
- Levert szívritmus, lelassult légzés

Ha a kiütés súlyos volt, halált is okozhat.

Kérem, kövesse a helyi előírásokat és szükség esetén szereljen be CO-figyelőt.

Ez a rész részletezi a sütő beállításait és az Arc készletével együtt járó kiegészítőket.

2

Beállítás & Kiegészítők

A kövek beállítása

Mielőtt az Arc-ot használná, fontos eltávolítani a sütő belsejében található négy kék kő-tartó ékpárt és egyéb csomagolóanyagokat.

Az Arc levehető kőtervezése miatt a kő nem rögzített a sütőben, és szállítás közben hátrafelé elmozdulhat. Ha a kő elején nagy látható rés található, használhatja a mellékelt kőbeállító eszközt a kő hátának felakasztásához és előre húzásához.

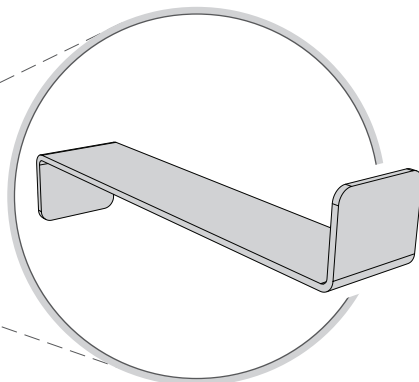
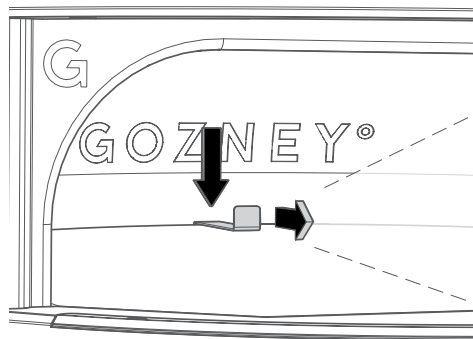
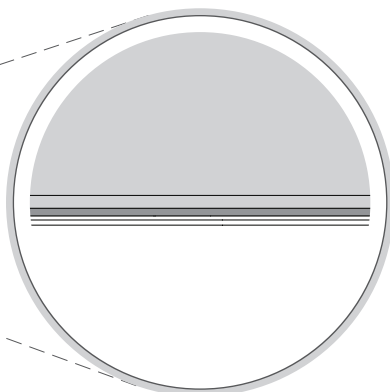
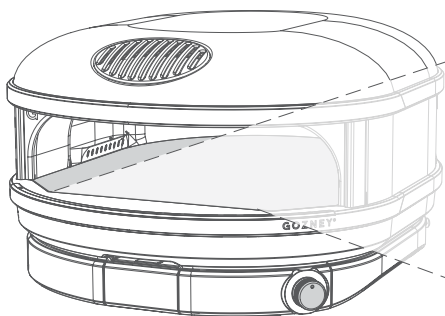
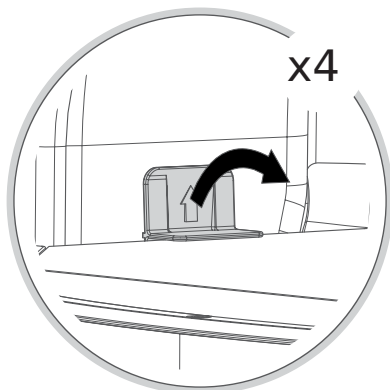

A füstcső és az égővédő felszerelése

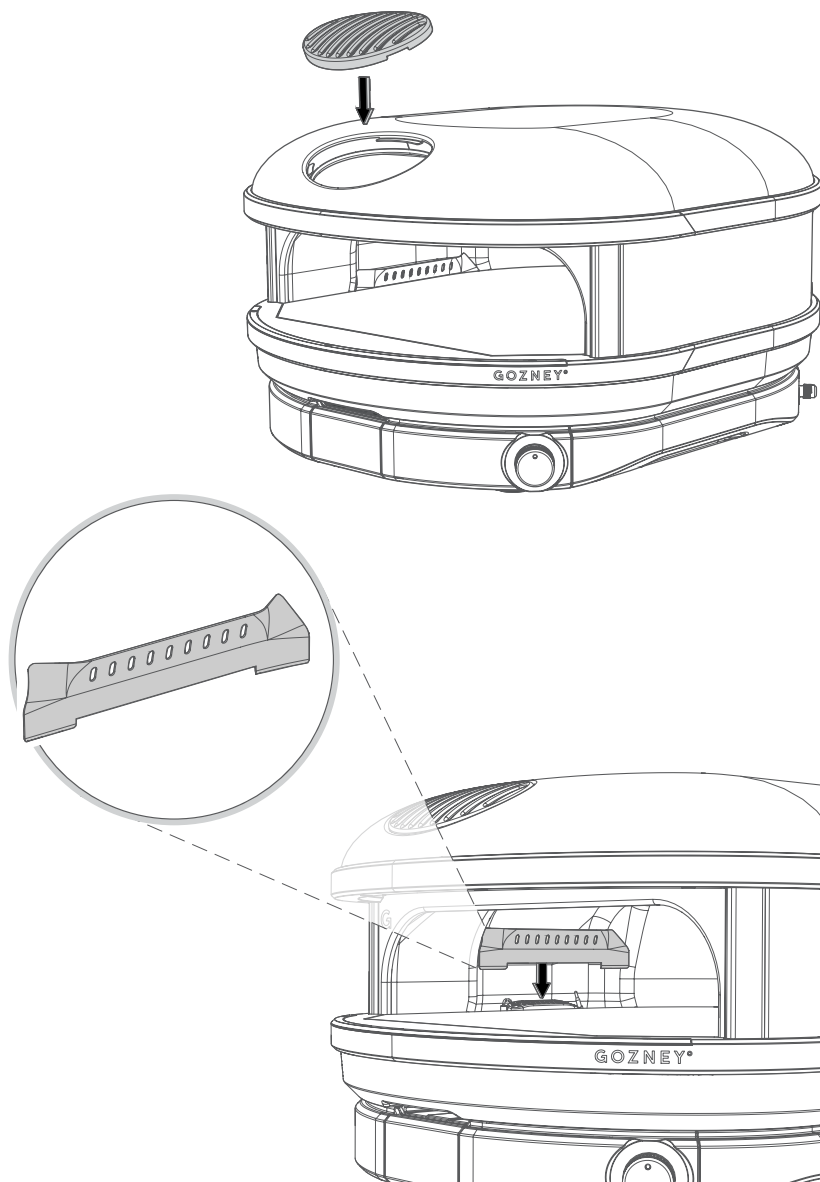

Sütő áthelyezése

Hordásához használja a sütő alján található fogantyúkat.

Ne mozgassa az Arc-ot működés közben vagy miközben forró.

Győződjön meg róla, hogy biztonságosan tudja áthelyezni a sütőt, és helyére állítani. Ennek elmulasztása súlyos személyi sérüléseket okozhat.

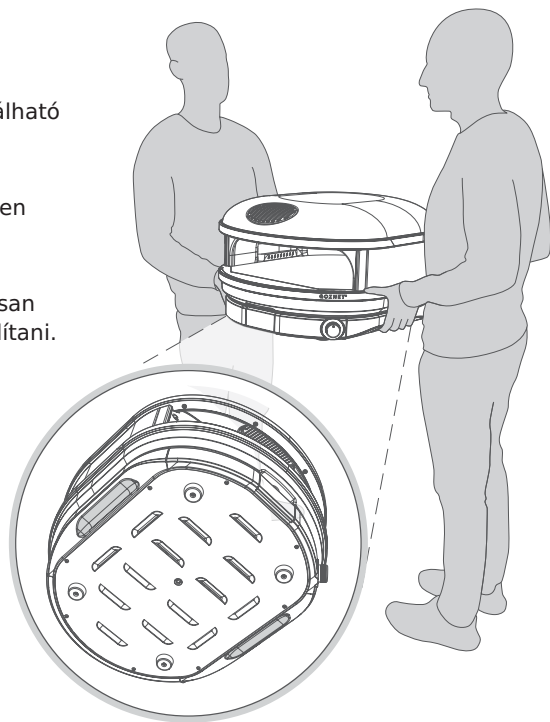

Ne használja a sütő ajtaját emelési pontként.

Távolítsa el mindent, ami lötyög, és minden szállítási csomagolást a sütőből az áthelyezés előtt.

Mindig tervezze meg az útvonalat, távolítsa el az útból minden akadályt, és győződjön meg róla, hogy a sütő átmegy a tervezett úton.

Győződjön meg róla, hogy az a terület, ahová a sütőt mozgatja, megfelel a következő oldalon található irányelveknek.

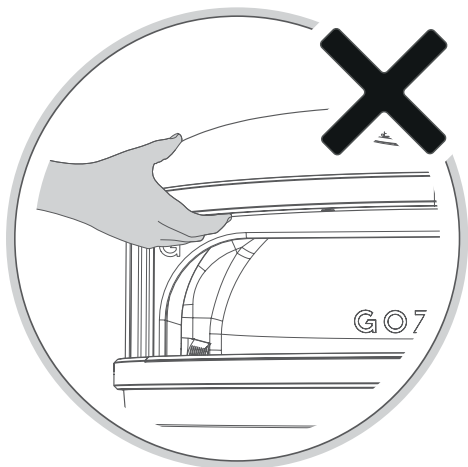

SÜTŐ BEHELYEZÉSE

Amikor az Arc elhelyezését tervezi, győződjön meg róla, hogy a terület elég nagy-e ahhoz, hogy a sütőt a dokk aljára 2" (50 mm) körüli hellyel befogadja a levegő beáramlásáért. Fontos, hogy semmi ne legyen blokkolva ezen a területen, mert ez befolyásolhatja az Arc teljesítményét.

Arc

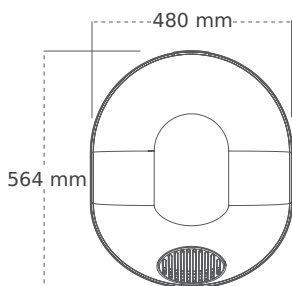

Arc XL

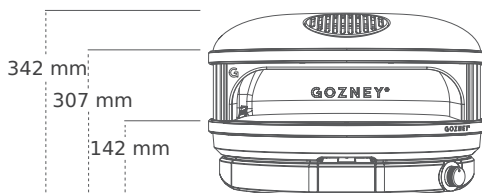
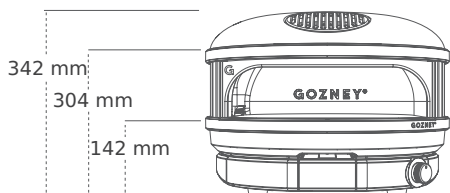
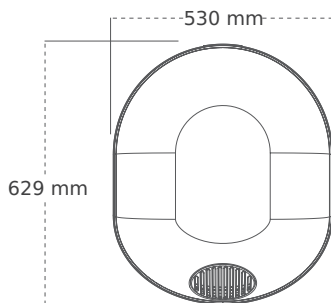

FIGYELMEZTETÉS

Amikor a sütőt elhelyezi, fontos a megfelelő távolság megtartása a gyúlékony szerkezetektől. Biztosítsa, hogy az Arc 30 cm távolságot hagyjon hátul és oldalakon, valamint 100 cm-t a front felől bármilyen gyúlékony szerkezettől.

Mindig tartsa a sütő környékét mentesen minden gyúlékony anyagtól, benzinről és más gyúlékony gőzöktől és folyadékoktól.

Sose tegyék a sütőt gyúlékony szerkezet alá vagy fölé.

Javasoljuk, hogy a padló magassága a felhasználó könyökének aljához közel legyen (általában körülbelül 120 cm a talajtól).

Gondoskodjon róla, hogy a sütőt tartó felület teljesen sík legyen, stabil és könnyen elbírja a sütő súlyát - 20 kg Arc, 25 kg Arc XL.



FIGYELEM

Soha ne használja a sütőt erős szélben vagy ha a szél a sütő nyílásába fúj.

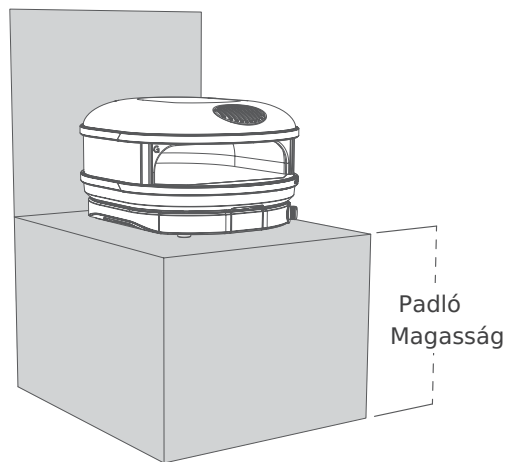

A szél figyelembevételre szükséges a helyszín kiválasztásakor. A sütő olyan helyzetben legyen, hogy a nyílás a szél irányával ellentétes legyen. Kerülje a sütő használatát szélsőséges szeles időben; legyenek szélvédők a sütő körül, hogy megakadályozzák a láng befelé fújását a dokk felé. Ha a dokkból tűz lábát látja, kapcsolja ki a sütőt a gázflakonból vagy a kezelő gombból. Soha ne használja a sütőt erős szélben.

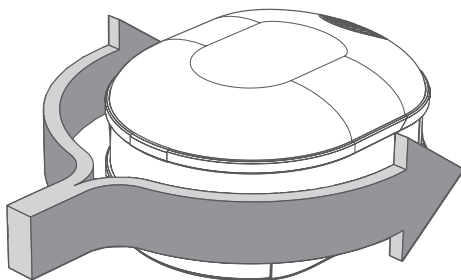

Digitális hőmérséklet kijelző

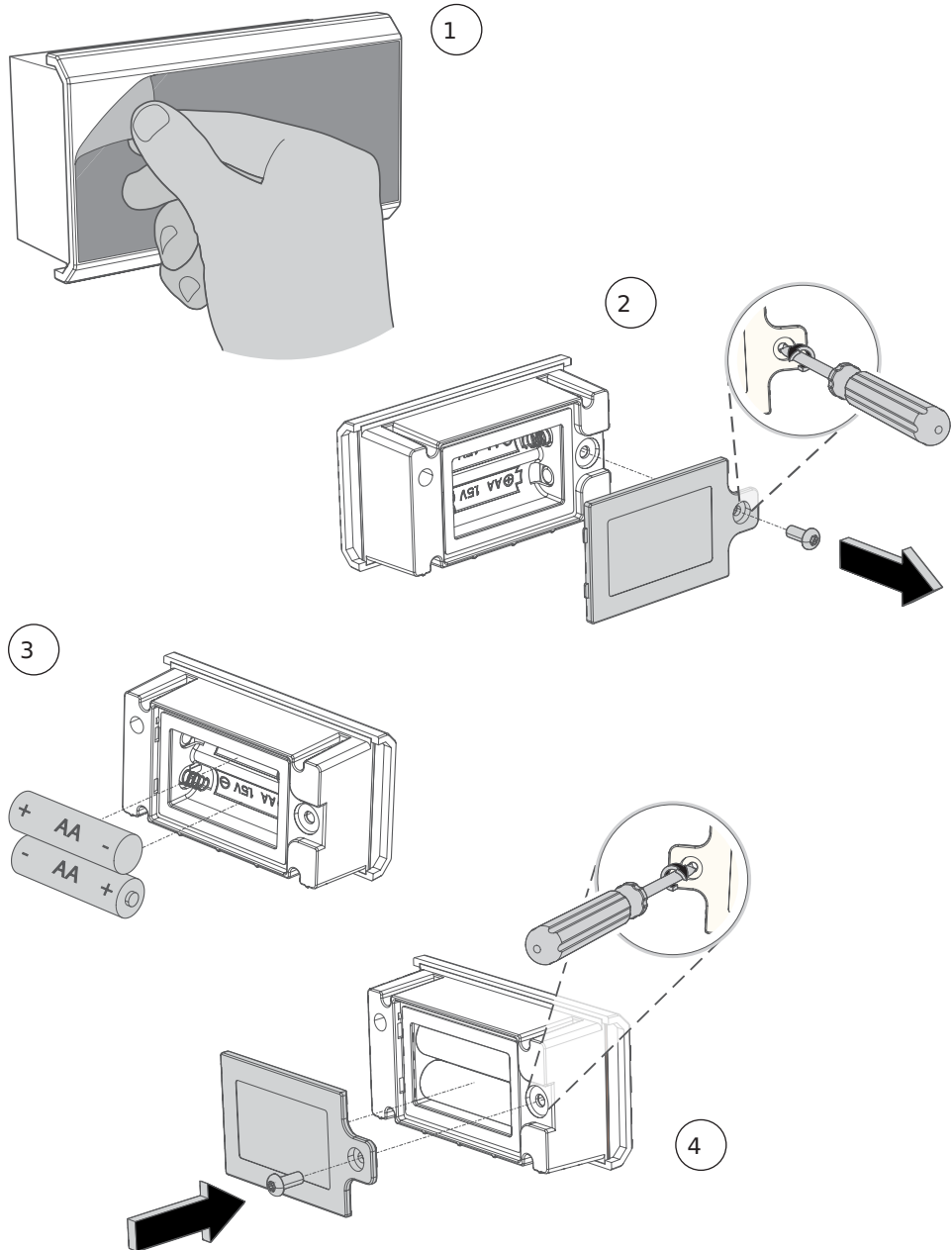

BEÁLLÍTÁS

Az elemek behelyezése után tartsa lenyomva a bekapcsológombot, amíg a kijelző fel nem gyullad. Keresse meg a szenzor csatlakozóját a műanyag sapka eltávolításával, és csatlakoztassa a kijelző hátuljához; a képernyő az sütő belső hőmérsékletét fogja mutatni.

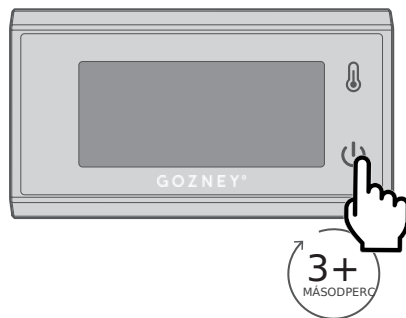

A Digitális Hőmérséklet Megjelenítő mágnesekkel rögzítve van.

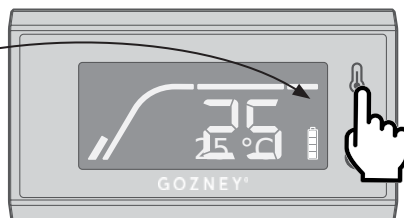
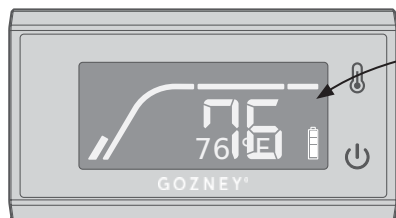
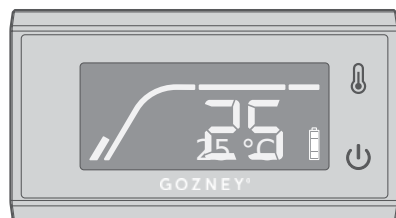
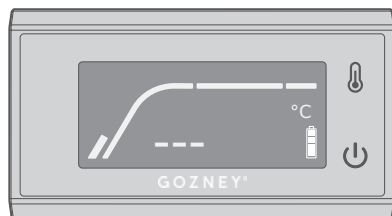
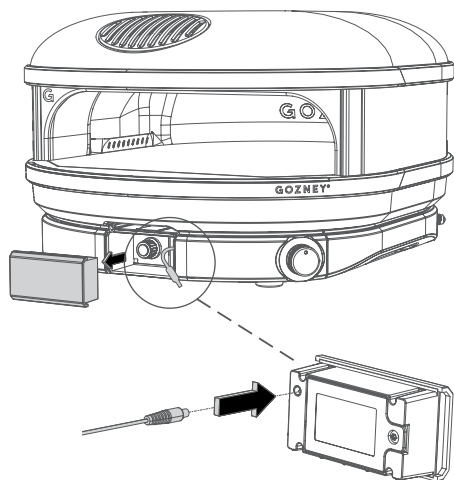

Digitális Hőmérséklet Kijelző

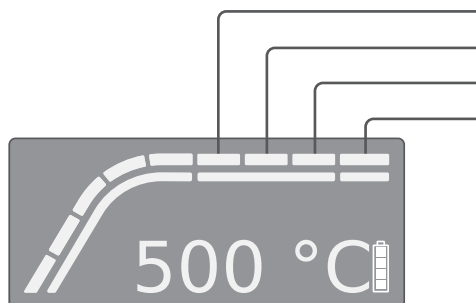

Javasolt hőmérséklet-tartományok:

- New York Pizza - 320 - 370°C+
- Római stílusú pizza - 370 - 430°C
- Neapolitai pizza - 430 - 480°C
- Túlhevítés (Túl forró) - 480°C+

HIBAELEHÁRÍTÁS

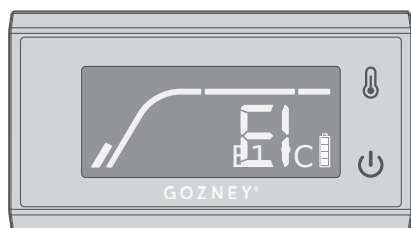

E1 HIBA KÓD

Ha a hőmérő E1 hiba kódot jelenít meg. Ez oka lehet:

- 1) Szabad csatlakozás, ahol a jack dugó a hőmérőhöz csatlakozik. Kérjük, győződjön meg róla, hogy a jack dugót teljesen benyomta a hőmérő hátoldalán lévő aljzatba.
- 2) A szonda károsodása. Lehet, hogy cserére szorul. Kérjük, olvassa el a karbantartási utasításokat a kézikönyv végén.

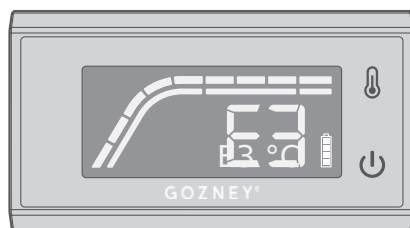

E3 HIBA KÓD

Ha a hőmérő E3 hiba kódot jelenít meg. Ezt okozhatja a sütőszonda, amely elérte a 700°C/1292°F feletti hőmérsékletet. A sütő ezen hőmérséklet fölötti működtetése károsíthatja az egységet.

Ennek megoldásához kapcsolja ki a gázégőt és hagyja, hogy a sütő természetesen lehűljön.

Ne próbálja gyorsan lehűteni a sütit. Ez repesztheti a kőpadlót vagy stresszkárokat okozhat a sütőben.

Opcionális kiegészítők

Nincs benne, és külön meg kell vásárolni.

További részletekért látogasson el a Gozney weboldalára. www.gozney.com.

ARC MANTEL

Legyen szó Neapolitan pizza készítéséről, zöldségek ropsztításáról vagy hús füstöléséről, az Arc Mantel megkönnyíti az ételek be- és kivételét a sütőbe.

Könnyen a sütőre illeszthető; a Mantel kerámia bevonatú, élelmiszeripari minőségű alumíniumötvözetből készült a plusz hő- és karcolásállóság érdekében.

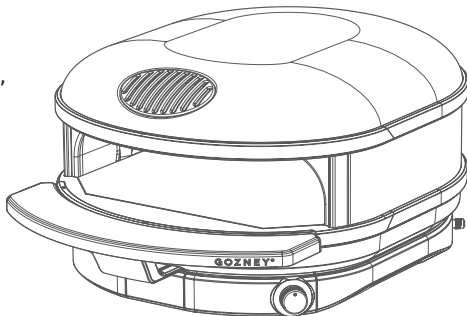

ARC BOOSTER

Emelje fel főzési színvonalát és sütőjét az Arc boosterrel, amely lehetővé teszi az Arc optimális magasságban történő használatát kültéri pulttal vagy asztallal elhelyezve.

A könnyen hozzáférhető polc a közelében tartja az összes kiegészítőt a sütő használata közben, és biztonságos helyet ad ezeknek a használatok közötti tárolásra.

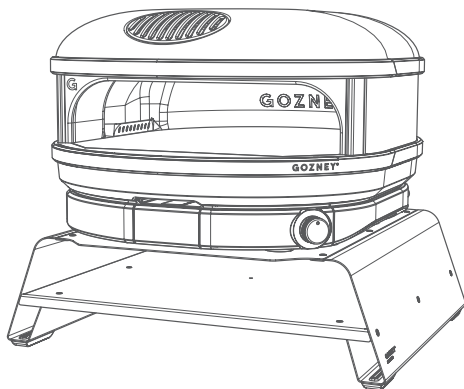

ARC COVER

Olyan tökéletesen nő az Ön sütőjére illeszkedő fedél, amelyet tengerészeti minőségű, időjárásálló anyagokból készítettek. Teljes védelmet nyújt eső, szél, fagy, UV-sugárzás, só, rovarok és vadállatok ellen, miközben lélegző marad, hogy a nedvesség ki tudjon szökni, amikor szükséges.

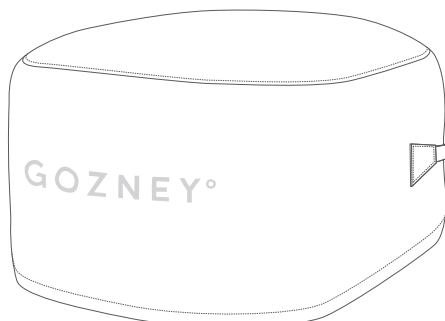

Útmutató a gázégetéshez.

3

Begyűjtás

Gáz

Gázhoz csatlakoztatás

Ellenőrizze, hogy a használt gázt a wdata tábla oldal meg van-e adva.

A használt gázpalacknak biztonsági karimával kell rendelkeznie a szeleplemezt védendő. Ne használjon rozsdás, dobott vagy sérült szeleppel rendelkező palackot.

Javasljuk, hogy az Arc használatával legalább 9 kg-os gázpalackot használjon.

Csatlakoztassa a szabályzót a gázpalackhoz, a szabályzójára vonatkozó utasításokat követve. Ne erőltessen a szabályzót, mert ez károsíthatja a gázpalackot.

FIGYELEM: Bármikor, ha gáz szagot érez, zárja el a gázt a palackból, kapcsolja ki az Arc kapcsolóját és oltja el a nyílt tüzeket.

Ha a szag továbbra is fennáll, távolodjon az Arc-tól és a gázforrástól, majd lépjen kapcsolatba gázszolgáltatóval vagy tűzoltósággal.

Gondoskodjon róla, hogy az LPG-palack vagy a szabályzó szelepe zárva legyen.

Ne tároljon tartalékol LPG-palackot ezen készülék alatt vagy közelében.

19 kg
▲
kapacitás
▼
5 kg

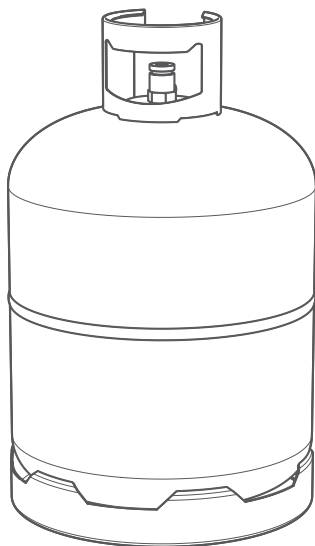

Gázbiztonság

Használat előtt ellenőrizze a sütőt, a égőt és a venturit a blokkolások miatt (pl. ételmaradványok vagy rovarfészkek – darazsak, méhek vagy hangyák). Ha rovarfészkeket talál, veszélyesek lehetnek, és alaposan ki kell tisztítani őket. Kérjük, tekintse át a tisztítási és karbantartási szakasz útmutatásait.

Amennyiben a készülék bármilyen okból elalszik, kapcsolja ki a kezelógombot és az üzemanyag-gázpalack szelepet. Várjon 5 perccel, mielőtt megpróbálná újra meggyújtani a készüléket.

Néhány étel gyúlékony zsírokat és léveket termel. Ezért az Arc sütőt használat közben mindig figyelemmel kell kísérni. A zsíros vagy olajos tűz okozta károk nem függetlenek a garanciától. Ha zsírszír vagy zsírtűz keletkezik, azonnal kapcsolja ki az égő gombját és a gázcilinder szelepet, amíg a tűz el nem tűnik. Vegye ki az összes élelmiszert a készülékből.

Szivárgásvizsgálatot kell végezni a készülék első használata előtt, illetve bárhol, ha a gázpalackot újratöltik vagy amikor a gázcső és szabályozó ki van kötve a gázpalackból vagy a készülékből.

Távolítsa el minden csomagolóanyagot, mielőtt megpróbálná meggyújtani a gázsort.

Kérjük, szánjon egy percet a gáz használatakor végrehajtási teljes biztonsági követelmény áttekintésére.



Távolítsa el a sapkát a gázbetöltő bemenetről a tömlő csatlakoztatása előtt. Győződjön meg róla, hogy nincsenek benne sérülések vagy törmelékek.



Ne cibálja meg a gázcsatlakozókat működés közben.



Ellenőrizze minden gázcsővezeték és csatlakozás szakadásokra, repedésekre és egyéb károkra minden használat előtt. Ha túlzott dörzsölődés vagy kopás van, ki kell cserélni egy Gozney jóváhagyott tömlő-összeállításra használat előtt.



A gázpalackokat nem szabad zárt helyeken tárolni.



Tartsa távol a tüzelőanyag-szállító tömlőt a meleg felületektől vagy közvetlen naptól.



Ne használjon további gyúlékony anyagokat gáz használata közben.



Ne érintse meg! Az Arc rendkívül forró lehet működés közben. Viseljen védőkesztyűt sütő használata közben. A fiatal gyermekeket távol kell tartani.



Tartsa a palackot a kint, függőleges helyzetben.



Ne csatlakoztasson több gáztartályt az Arc-hoz, vagy tartson tartalékot ugyanabban a környéken.



A szabályozónak meg kell felelnie az EN16129 vagy EN12864 szabványoknak, és a gázpalack és a sütő között kell elhelyezkednie.



Ne helyezze a gázpalackot a sütő alá.



Soha ne használjon nyílt lángot gázszivárgás vizsgálatára.



A tömlő maximális hossza nem haladhatja meg az 1,5 m-t.
Finnországban a tömlő hossza nem haladhatja meg a 1,2 m-t.



A nemzeti előírások meghatározzák, milyen gyakran kell cserélni a tömlőt. Kérjük, tekintse át ezt a saját területén.



Soha ne töltsen meg a palackot a 80 százaléknál jobban.



Győződjön meg róla, hogy a rugalmas tömlő nem csavarodik az készülék működése közben.

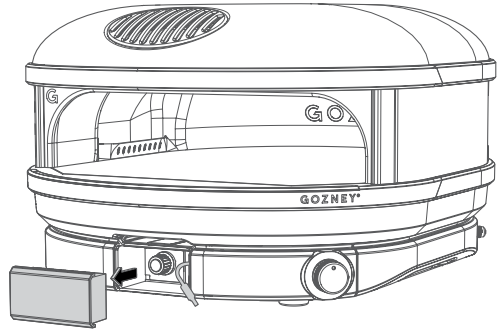

AZ INDÍTÓDÓ BATTERY BEHELYEZÉSE

Mielőtt először használod a gázégőt, be kell helyezned egy AAA elemet a gyújtómodulba. Ehhez vedd ki a hőmérőt a sütő elejéből; a modul a belsejében, balra található. Csavard ki a sapkát, és helyezd be az elemet (negatív vég first) mielőtt visszahelyeznéd a hőmérőt a dokk eredeti helyére. Most készen állsz a gázpalack csatlakoztatására a sütőhöz.

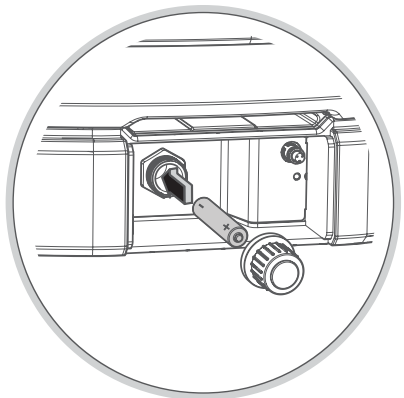

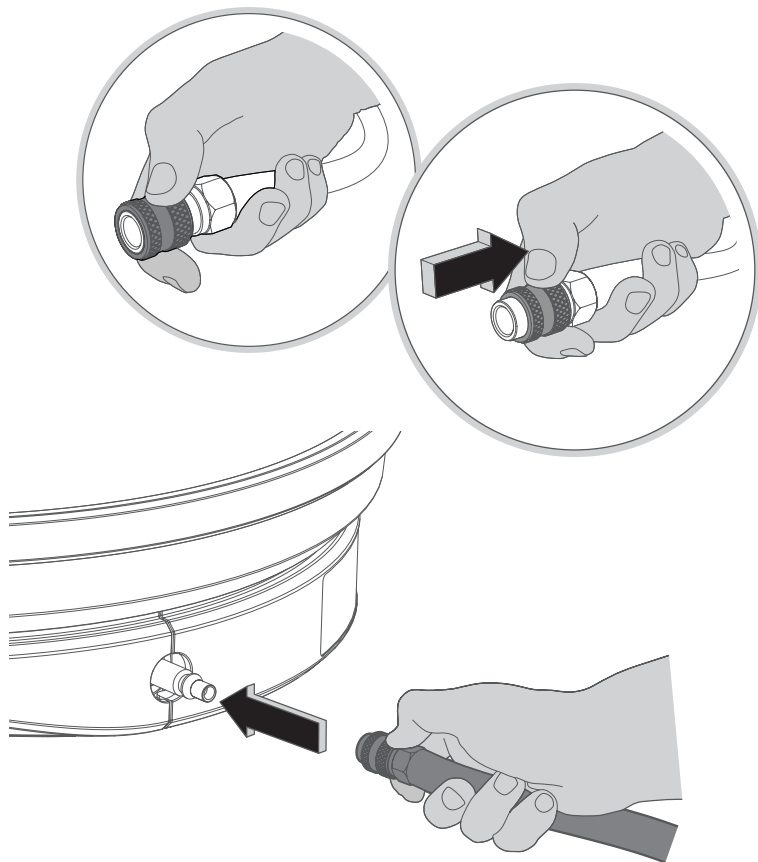

GÁZ cső CSATLAKOZtatÁSA

A gyors csatlakozású gázcsövet az Arc-hoz úgy kapcsolhatja be, hogy meghúzza a karikát a csatlakozón, és a csövet a gázbetöltőre helyezi. Amikor kiengedi a karikát, szabadon visszatér eredeti helyzetébe. Ezt a csatlakozást használat előtt szivárgásmentesen meg kell vizsgálni.

A csövet üzembe helyezés előtt ki kell cserélni. A csereszolgáltatás alapegysége vagy nyomáscsökkentők a Gozney által előírtak legyenek; további részletekért látogasson el a www.gozney.com oldalra. Tartsa a gázcsövet minden meleg felülettől távol.

Vizsgálja meg a csövet az készülék minden használata előtt. Ha kopás, kopásnyomok, vágások vagy szivárgások bizonyítékai vannak, a

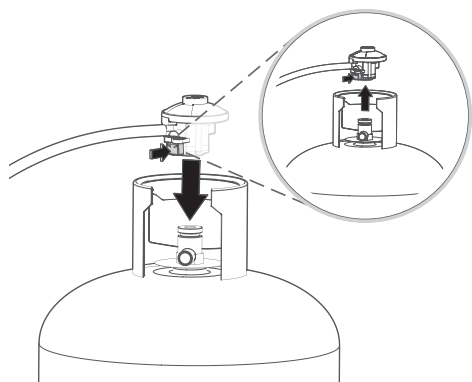

PUSH FIT REGULATOR

Győződjön meg arról, hogy a kar a vízszintes helyzetben van, hogy a gomb megnyomható legyen. A gomb benyomásával helyezze a szabályzót a gázpalackra. A gomb elengedése után a kart fordítsa függőleges helyzetbe. Ezt a csatlakozást szivárgás ellen ellenőrizni kell a sütő használata előtt.

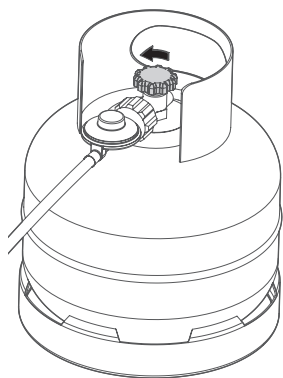
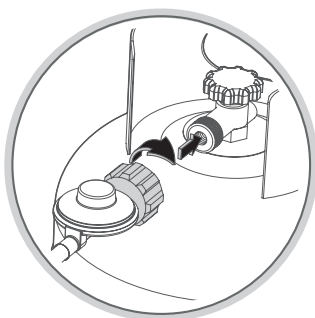
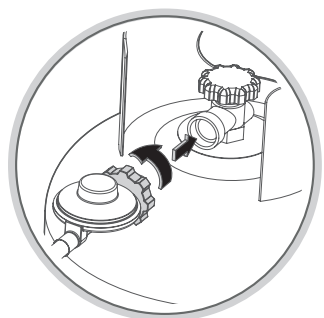

CLOCKWISE/ANTICLOCKWISE REGULATOR

Gondoskodjon róla, hogy a gázpalack ki legyen kapcsolva. Igazítsa a szabályzót és a gázpalack menetét, majd óvatosan kezdje meg a meghúzást úgy, hogy a menetek ne legyenek keresztben. Folytassa a meghúzást addig, amíg szoros illesztés nem keletkezik. Ezt a csatlakozást szivárgás ellen ellenőrizni kell a sütő használata előtt.

Szivárgások vizsgálata

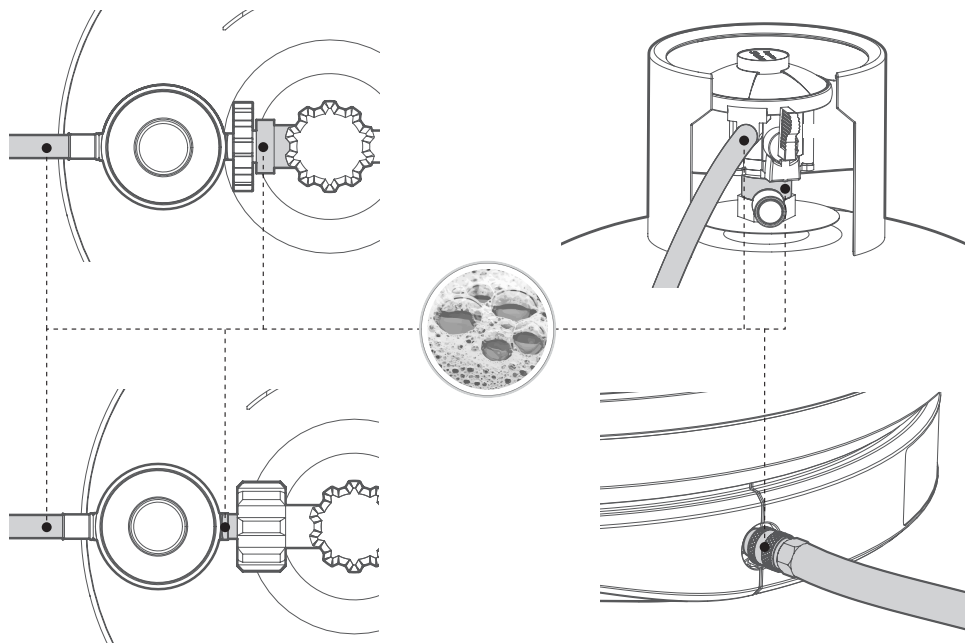

FIGYELMEZTETÉS

Mindig ellenőrizze gázszivárgást minden gázcsatlakozás szétszedése és újra összeszerelése után. Soha ne gyújtson be égőket a szivárgás ellenőrzése közben.

A gázszivárgások teszteléséhez vigyen fel egy szappanos víz oldatot ecsettel a kiemelt területekre és a tömlő mentén lévő repedésekre. Ha szivárgás van, a folyadék buborékolni fog.

Ha szivárgás van a cső és a sütőcsatlakozás között, ismét rögzítse a csatlakozót és bőséges szappanos víz oldattal, ecsettel ellenőrizze a kiemelt területeken a szivárgást. Ha a szivárgás továbbra is fennáll, kapcsolja ki a gázt és **NE ÜZEMELTESSE A SÜTŐT**.

Ha szivárgás van a szelepcsatlakozásnál, távolítsa el az LPG palackot. Ne üzemeltesse a sütőt. Használjon egy másik LPG palackot, és ellenőrizze újra a szivárgást a szappanos víz oldattal.

gyújtás

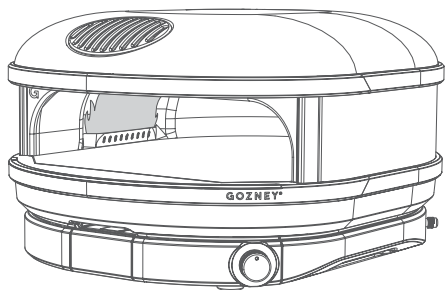
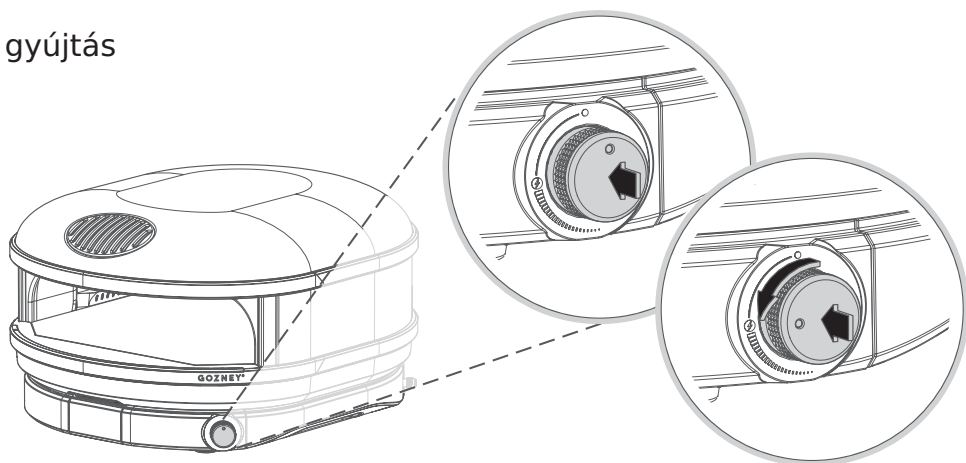

Távolítsa el a kőből készült rögzítő ékeket a sütő megvilágítása előtt. A gázégő be- vagy bekapcsolásához nyomja be az irányítógombot, és fordítsa el a gombot 90°-kal, amíg kattintó hangot nem hall, és a égő begyullad.

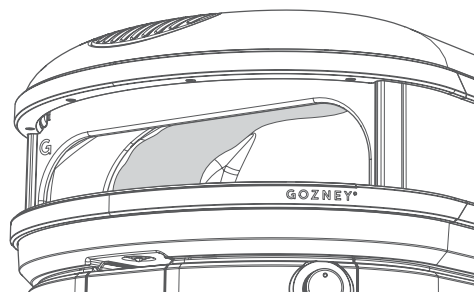

A láng sárga legyen, és végigfut az sütő felső élén.

Első begyújtás

Az első begyújtásnál erősen ajánljuk, hogy a tüzet közepes-alacsony lángon 30 percig tartsuk, hogy segítse a sütő kimerését, mielőtt magas lángra váltana.

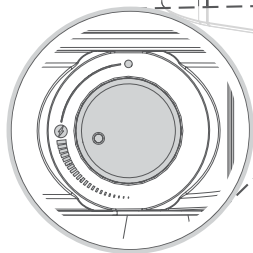
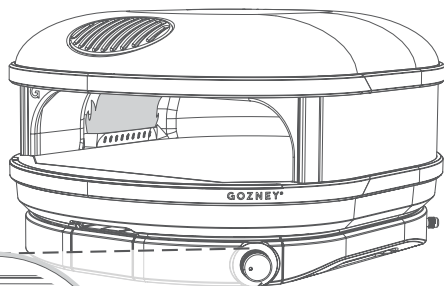
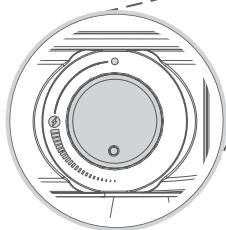
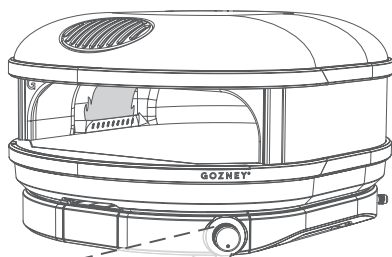

A kikeményítés után a további begyújtásoknál az indításból érje el a kívánt hőmérsékletet. Ha a sütő hosszabb ideig inaktív volt, ismét ki kell égetni olyan módon, mintha az első begyújtás lenne.

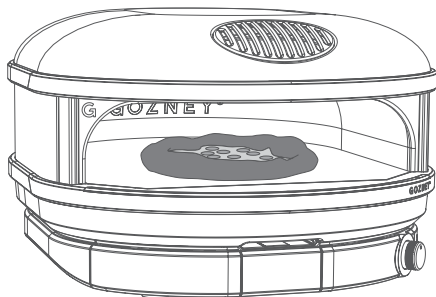

Gázégő hibaelhárítása

Megfigyelt probléma	Lehetséges okok	Megoldás
A láng túl kicsinek tűnik	<ul style="list-style-type: none"> • Gázpalack közel üres • A gázpalack túl kicsi • Környezeti hőmérséklet az 0oC alatt • Le van záródva az égő 	<ul style="list-style-type: none"> • Próbálja meg kicserélni a gázpalackot, ha az üres. • A kannás fala lehet, hogy túl kicsi. Mi ajánlunk minimum 9 kg-os kannát. • Ha a környezeti hőmérséklet 0oC alatt van elvileg várható az energiaesés a gázpalackból. • Lehet, hogy az égő el van záródva, kérjük, hivatkozzon a tisztítási utasításokra, amelyek elérhetők a e kézikönyvben.
Agyújtás sikertelen	<ul style="list-style-type: none"> • Gyújtás akkumulátor üres • Elzárt égő • Gázpalack üres 	<ul style="list-style-type: none"> • Ha első indításra történik vagy cserél a gázpalack az égő 30-ig lát el másodperc a gáz átfolyásához a rendszeren. Tartsa a vezérlőkart bekapcsolva addig, amíg a működési lámpa meggyullad. • Ha a vezérlőgomb nem ad ki kattintó hangot, amikor benyomja, próbálja meg cserélje ki az elemet a készülék hátulján egységben. Nézze át a karbantartási részt a kézikönyvben a segítségért és útmutatásért erre vonatkozóan.
Zajos láng	<ul style="list-style-type: none"> • Helytelen gyújtás • Elzárt égő 	<ul style="list-style-type: none"> • Ha az égő hangosan ingadozik először fordítsa le az égőt alacsony lángra alacsony lángon, majd vissza magasra. Ha a a hang továbbra is fennáll, kapcsolja ki az égőt 5 percre, majd próbálja újra meggyújtani. ha a probléma továbbra is fennáll, nézze át a tisztítást és karbantartási utasításokat a törléshez szemét az égőben.

Ha a probléma a következő megoldások kipróbálása után is fennáll, kérjük, vegye fel a kapcsolatot a Gozney-vel további támogatásért.

Gáz lekapcsolása

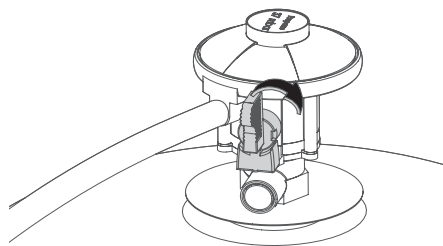

Nyomásos szabályzó

Közvetlen főzés után győződj meg róla, hogy először a gáztartályból kikapcsolod a gázt, mielőtt az Arc-ot kikapcsolnád. Ez lehetővé teszi, hogy a gyújtóégőben vagy csőben maradt gáz biztonságosan felhasználásra kerüljön. Három perccel a gáz kikapcsolása után már biztonságos a szabályzó eltávolítása és a szabályzó gomb visszaállítása a kikapcsolt helyzetbe.

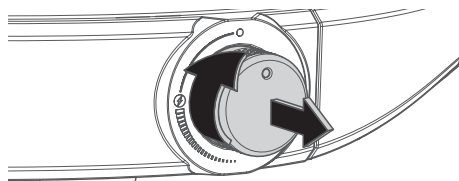
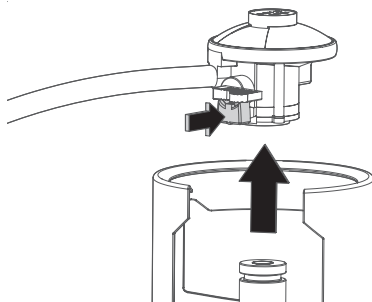

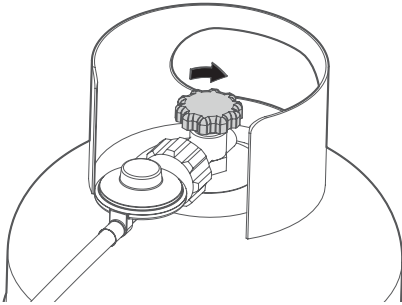

Óramutató irányú/órán kívüli szabályozó

Főzés után győződjön meg róla, hogy először a gázkészülekből elzárja a gázt, mielőtt kioldaná az Arc-t. Ezzel biztosítja, hogy a maradék gáz a égőben vagy a csőben biztonságosan felhasználható legyen. A gáz kioltása után három perccel biztonságos lesz a szabályozó eltávolítása és a kezelő tekerentyű visszaállítása a kioltott állásba.

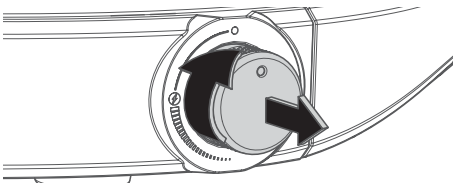
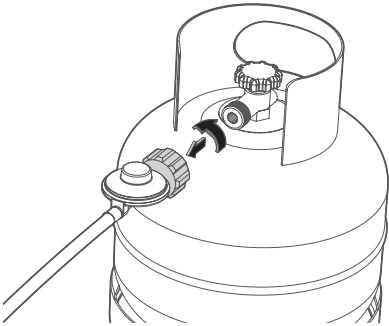

Az Ön útmutatója az általános karbantartáshoz.

4

Általános Karbantartás

Karbantartás

VENTURI TISZTÍTÁSA

Ha a gyújtó égő lángja túlszárnyalóan sárga, vagy zajosabb a szokásosnál, lehet, hogy törmelék akadályozza a venturi rendszert. Amikor a sütő ki van kapcsolva, húzza le a gáztól és hagyja lehűlni. Győződjön meg róla, hogy az Arc puha felületen van-e, amely nem okoz karcolásokat, majd óvatosan gördítse oldalára. Használja a mellékelt torx csavarhúzó a 8 csavar meglazításához, és távolítsa el az alsó panelt. Hosszan vékony műanyag csúcsú vákuumszívóval távolítsa el a törmeléket. Jó gyakorlat rendszeresen ellenőrizni a dokk belsejét a törmelékért.

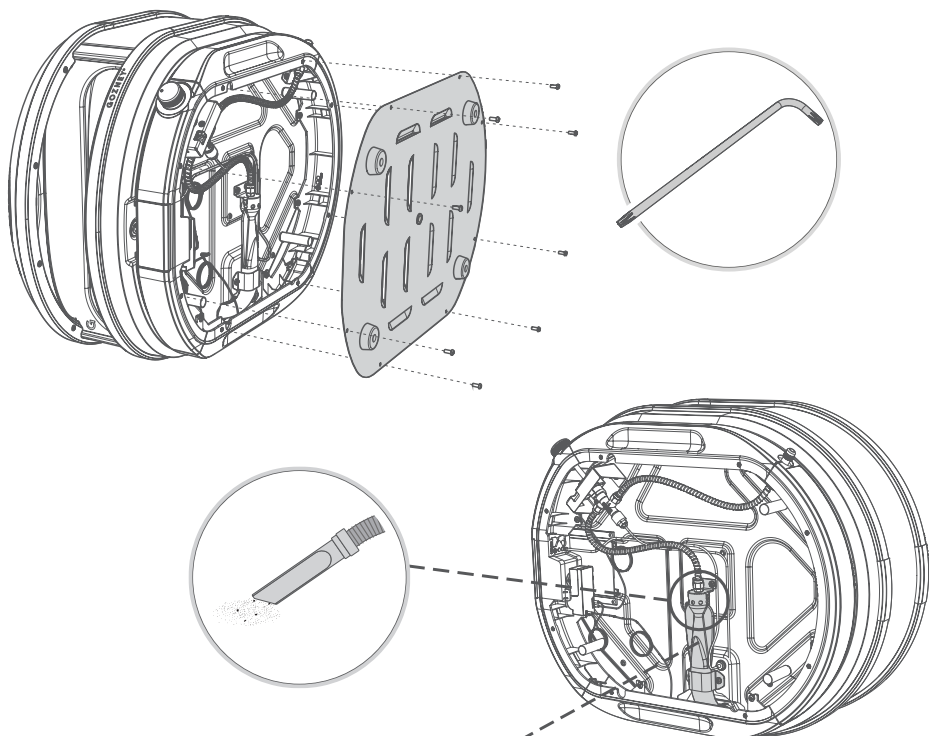
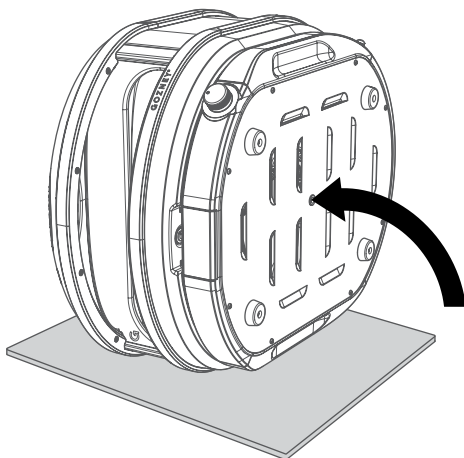

Tisztítás a sütőn

Belső

Arc belső tisztításának legjobb módja a maradékként hátramaradt ételmaradékok vagy korom elégetése. Ha a sütő 350 °C fölé megy, megkezdzi az öntisztulást, és a megégett étel a három óra elteltével elég meg ég.

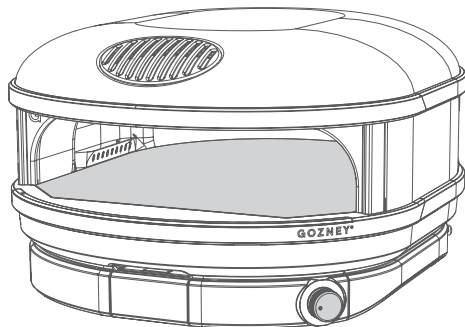

Ha marad korom vagy törmelék, várja meg amíg a sütő lehűl, majd használjon puha ecsetet a kilazításához, ügyelve, hogy ne alkalmazzon túl nagy nyomást és ne károsítsa a sütőt. Használjon műanyag szívófejes porszívót a laza törmelék eltávolításához a sütőből.

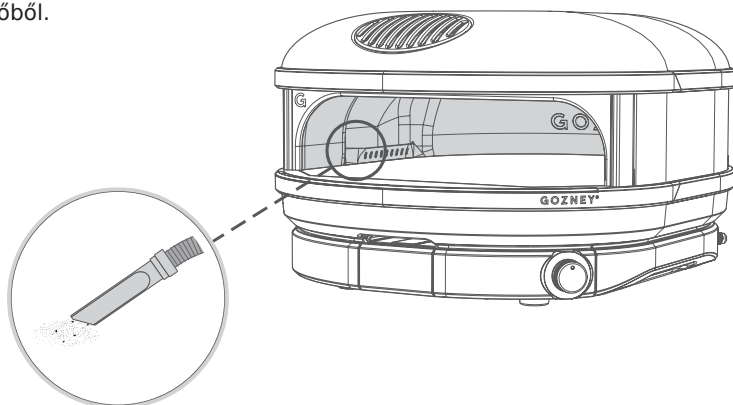

KÜLSŐ

Az Arc külső részéhez győződjön meg róla, hogy a sütő lehűlt, és a piszkos területekre használjon nem maró hatású, klór-mentes tisztító spray-t. Tisztítsa meg a területet meleg, szappanos vízzel és egy szivaccsal vagy nem durva mosogatókendővel, majd törölje szárazra papírtörővel. Arc füstcsatornáját is eltávolítható a tisztításhoz.

Kerülje a közvetlen spray-t a hőmérőre vagy a vezérlőgombokra.

Ne használjon durva tisztítószeret.

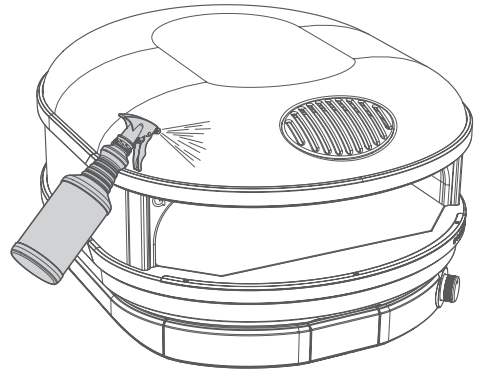

Amikor a sütő nincs használatban, takaró alatt, esőtől távol legyen. Ha közvetlenül Arc-ra tesz védőtakarást, győződjön meg róla, hogy teljesen lehűlt, mielőtt betakarja.

Amikor hosszú ideig szüneteltetés után újra használja a sütőt, ajánljuk úgy begyújtani, mintha az első begyújtás lenne.

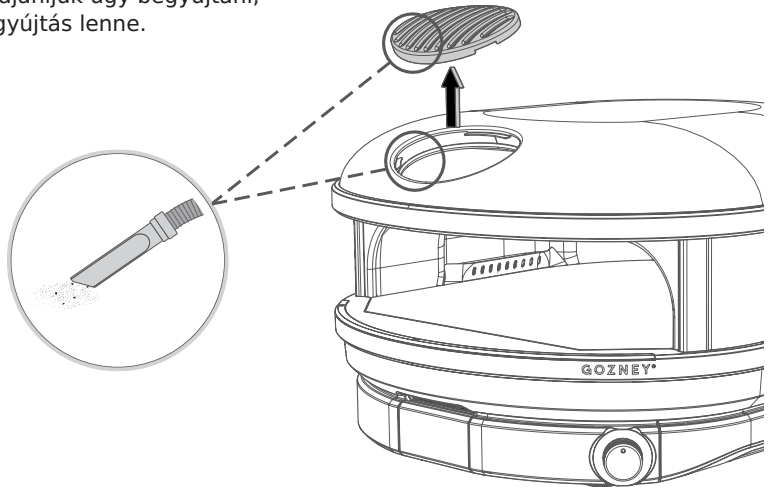

A szonda cseréje

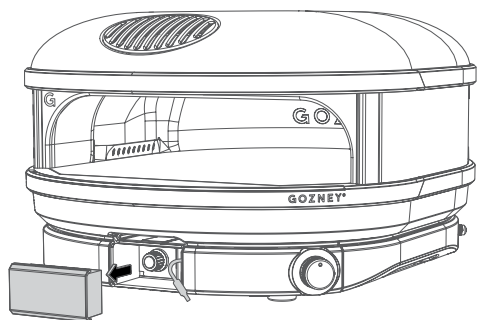

Csak akkor, amikor a sütő hideg, távolítsa el a hőmérőt és húzza ki a kábelt. Óvatosan fordítsa át a sütőt oldalára, és a torx csavarhúzóval távolítsa el a sütő alsó paneljét. Használja a villáskulcsot az régi szonda kicsavarásához a sütő belsejéből, és cserélje le az újjára. Vigye vissza a kábelt a sütő elejére és dugja vissza a hőmérőhöz. Cserélje ki az alsó panelt, és állítsa vissza a sütőt az egyenes helyzetbe.

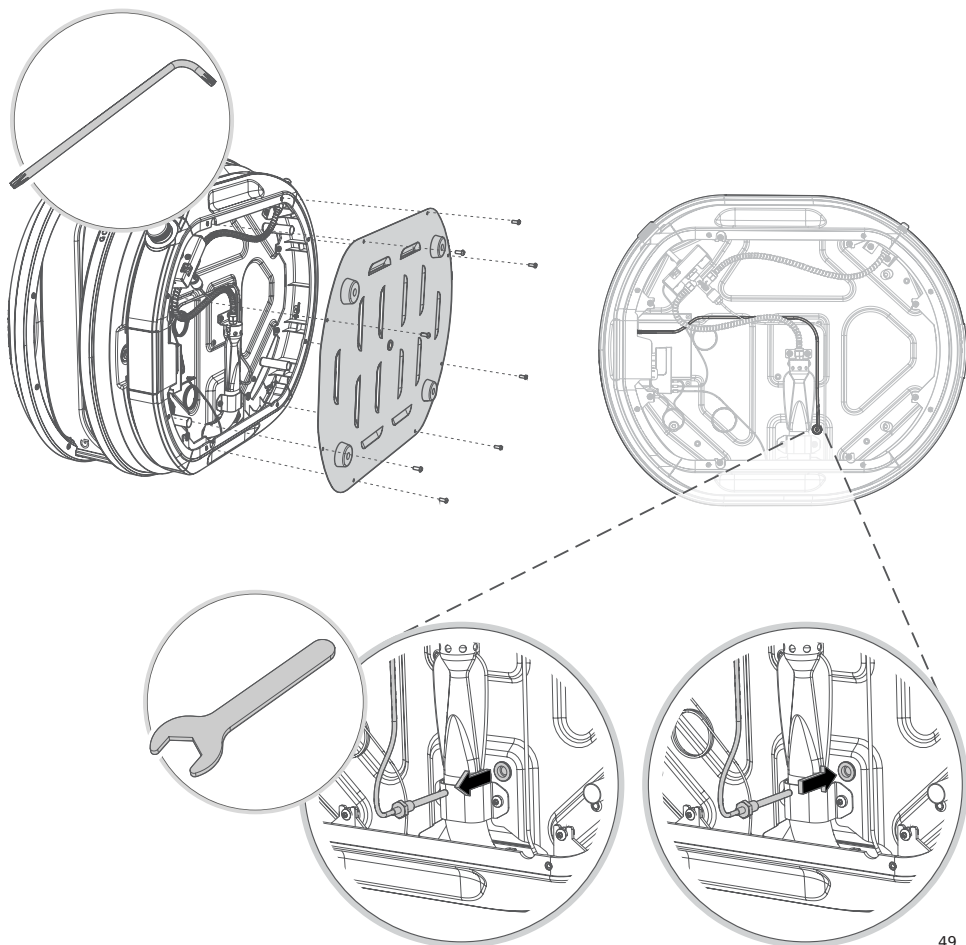

GOZNEY°